



Комплект уплотнений поршня профиля ОК, прежде всего, сконструирован для тяжелых гидравлических применений и предпочтительно устанавливается на поршни двойного действия.

- Хорошая износостойкость.
- Легко монтируется на цельный поршень без инструментов для сборки благодаря конструкции с разрезным уплотнительным кольцом.
- Возможна установка на цельный поршень.
- Нечувствителен к пиковым давлениям.
- Превосходная устойчивость к экструзии.
- Высокая устойчивость к экструзии в случае высокого давления и больших зазоров благодаря специальным свойствам материала уплотнительного кольца.
- Типоразмеры в соответствии с ISO 7425-1.
- Короткая продольная длина.
- Установка в закрытых или срезаемых посадочных канавках.
- Дополнительные типоразмеры выточенные на станке доступны в короткие сроки.

Область применения

Рабочее давление	≤ 800 бар
Рабочая температура	-30 °C до +110 °C
Скорость перемещения	≤ 1 м/с

Материал

Профильное кольцо: насыщенные модифицированный термопластик (W5019).

Элемент предварительного натяжения: нитрил-каучуковый эластомер с твердостью приблизительно 70 по Шору А (N3571).

Инструкция по монтажу

Канавка для установки должна быть отшлифована и очищена. Корпус цилиндра должен иметь заходную фаску. Профиль ОК может легко устанавливаться в закрытые канавки.

В случае особых условий эксплуатации (специфических нагрузок, связанных с давлением, температурой, скоростями, использованием в воде, жидкостях HFA, HFB и т. д.), пожалуйста, свяжитесь с нашей консультационной службой для того, чтобы подобрать материал и конструкцию, наиболее подходящие для ваших требований к применению.

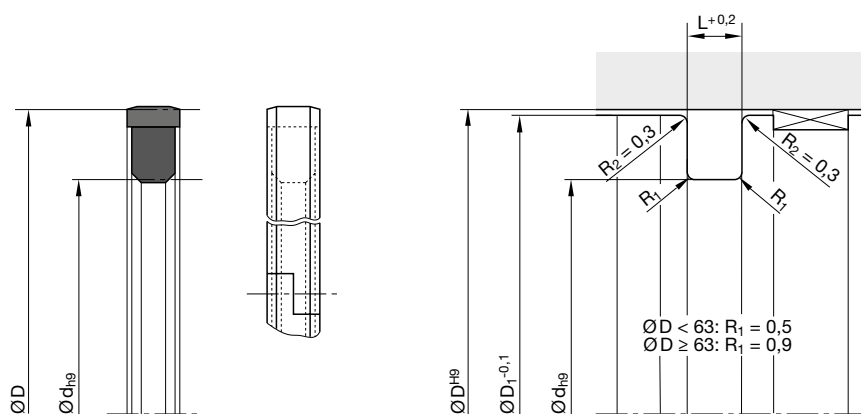

Требования по обработке поверхностей, заходных фасок и других параметров см. главу «Общее руководство по монтажу».

D	d	L	D ₁	ISO ¹⁾	Заказной номер	D	d	L	D ₁	ISO ¹⁾	Заказной номер
25	16	4,2	24,3		OK 0025 00704	120	99	8	118,8		OK 0120 00701
32	21	4,2	31,3	•	OK 0032 00704	125	104	8	123,8	•	OK 0125 00701
40	26,3	5,8	39,2		OK 0040 00701	125	109,5	6,3	124	•	OK 0124 00701
40	29	4,2	39,3	•	OK 0040 00704	130	109	8	128,8		OK 0130 00701
50	34,5	6,3	49	•	OK 0049 00701	130	114,5	6,3	129		OK 0131 00701*
50	36,3	5,8	49,2		OK 0050 00701	130	115	8	128,8		OK 0132 00701
50	37	8	69,2		OK 0051 00704	135	114	8	133,8		OK 1135 00701
50	39	4,2	49,3		OK 0050 00704	135	119,5	6,3	134		OK 0135 00704
55	44	4,2	54,3		OK 0054 00704	140	119	8	138,8		OK 0140 00701
55	44	4,2	54,3		OK 0054 00704	140	125	8	138,8		OK 0141 00701
60	41,7	7	59,2		OK 0061 00704	145	124	8	143,8		OK 0145 00701
60	49	4,2	59,3		OK 0060 00704	150	129	8	148,8		OK 0150 00701
63	44,7	7	62,2		OK 0063 00701	150	135	8	148,8		OK 0151 00701
63	47,5	6,3	62	•	OK 0062 00701	152,4	131,5	8	151,2		OK 0152 00701
63	52	4,2	62,2	•	OK 0064 00704	160	139	8	158,8	•	OK 0160 00701
70	51,7	7	69,2		OK 0070 00701	160	148	8	158,8		OK 0163 00701
70	54,5	6,3	69,2		OK 0072 00704	165	144	8	163,8		OK 0165 00701
70	54,5	6,3	69,2		OK 0072 00704	170	149	8	168,8		OK 0170 00701
70	59	4,2	69,3		OK 0070 00704	175	154	8	173,8		OK 0175 00704
75	54	8	74,2		OK 0075 00701	180	159	8	178,8		OK 0180 00701
75	59,5	6,3	74		OK 0076 00701	190	169	8	188,8		OK 0190 00701
80	59	8	79		OK 0080 00701	200	179	8	198,8	•	OK 0200 00701
80	64,5	6,3	79	•	OK 0083 00701	210	189	8	208,4		OK 0210 00701
85	64	8	84		OK 0085 00701	220	199	8	218,4		OK 0220 00701
90	69	8	89		OK 0090 00701	220	205	8	218,4		OK 0221 00701
90	74,5	6,3	89		OK 0091 00701	230	209	8	228,4		OK 0230 00704
95	74	8	94		OK 0095 00701	240	225	8	238,4		OK 0240 00701
100	79	8	99		OK 0100 00701	250	229	8	248,4	•	OK 0250 00701
100	84,5	6,3	99	•	OK 0101 00701	260	239	8	258,4		OK 0260 00704
105	84	8	103,8		OK 0105 00701	270	249	8	268,4		OK 0270 00701
110	89	8	108,8		OK 0110 00701	280	255,5	8	278,4		OK 0280 00701
110	94,5	6,3	109		OK 0111 00701	290	271	9,5	287,8		OK 0290 00701
115	94	8	113,8		OK 0115 00701	300	272	9,5	297,8		OK 0300 00701
115	100	8	113,8		OK 0116 00701	320	292	9,5	317,8		OK 0320 00701

1) ISO 7425-1

* На момент издания каталога прессформы для их изготовления отсутствуют.

Другие типоразмеры по запросу.

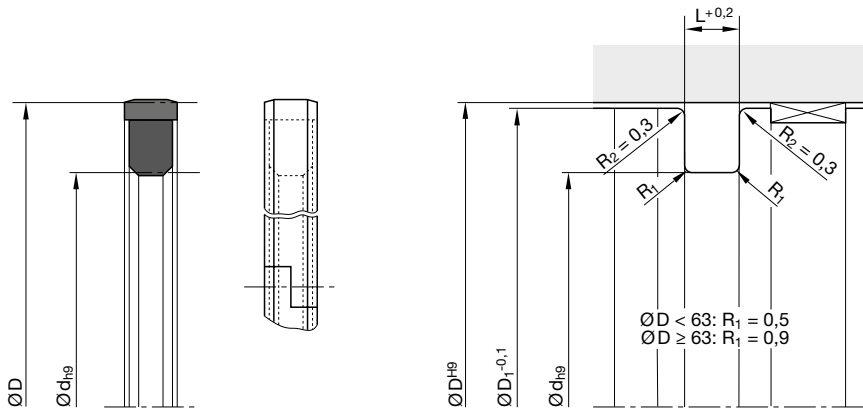

Требования по обработке поверхностей, заходных фасок и других параметров см. главу «Общее руководство по монтажу».

D	d	L	D ₁	ISO ¹⁾	Заказной номер
330	302	9,5	327,8		OK 0330 00701
350	322	9,5	347,8		OK 0350 00701
370	342	9,5	367,8		OK 0370 00701
420	392	9,5	417,8		OK 0420 00701
450	422	9,5	447,8		OK 0451 00701
480	452	9,5	477,8		OK 0480 00701

1) ISO 7425-1

* На момент издания каталога прессформы для их изготовления отсутствуют.

Другие типоразмеры по запросу.