



Комплект уплотнений поршня двойного действия профиля ZW состоит из уплотнительного элемента из эластомера, двух анти-экструзионных и двух опорно-направляющих углообразной формы колец.

- Хорошая износостойкость.
- Возможна установка на цельный поршень.
- Установка в закрытых или срезаемых посадочных канавках.

Область применения

Комплект уплотнений для поршней двойного действия в прессах, приводных цилиндрах, цилиндрах исполнительных механизмов и цилиндрах сервомотора для промышленной и мобильной гидравлики.

Рабочее давление	≤ 400 бар
Рабочая температура	-35 °C до +100 °C
в жидкостях HFA, HFB и HFC	+60 °C
Скорость перемещения	≤ 0,5 м/с

Материал

Эластомерный компонент: Высокоизносостойкий Нитрилкаучук NB078 с твердостью 80 по Шору А.

Антиэкструзионные кольца: Высокопрочный, оптимизированный в отношении износа полиэфирный эластомер (W5035).

Направляющие кольца: Термопластик с высокой стойкостью к давлению даже при повышенных температурах (W5301).

Инструкция по монтажу

Необходимо удалить острые края и зазубрины с установочной поверхности. Сборка производится в следующем порядке: «эластомерное уплотнение, анти-экструзионные кольца, углообразные направляющие кольца». Убедитесь, что точки контакта (зазоры) углообразных направляющих и антиэкструзионных колец установлены в шахматном порядке.

В случае особых условий эксплуатации (специфических нагрузок, связанных с давлением, температурой, скоростями, использованием в воде, жидкостях HFA, HFB и т. д.), пожалуйста, свяжитесь с нашей консультационной службой для того, чтобы подобрать материал и конструкцию, наиболее подходящие для ваших требований к применению.

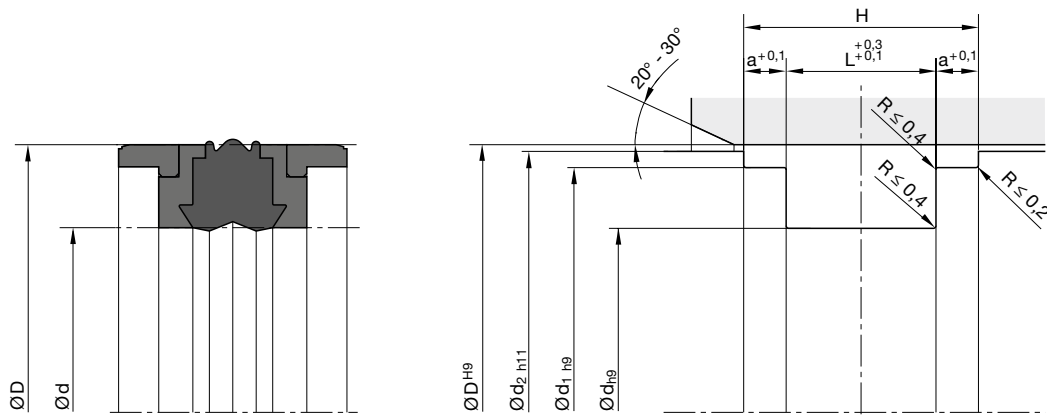

Требования по обработке поверхностей, заходных фасок и других параметров см. главу «Общее руководство по монтажу».

D	d	L	H	d ₁	d ₂	a	Заказной номер
30	21	13,5	17,7	27	29	2,1	ZW 0030 00260
32	22	15,5	20,7	28	31	2,6	ZW 0032 00260
40	24	18,4	31,1	35,4	38,5	6,35	ZW 0040 00260
40	26	15,5	20,7	36	39	2,6	ZW 1040 00260
40	30	16,4	29,1	35,4	38,5	6,35	ZW 2040 00260
45	35	16,4	29,1	40,4	43,5	6,35	ZW 2045 00260
50	34	18,4	31,1	45,4	48,5	6,35	ZW 0050 00260
50	34	20,5	26,7	46	49	3,1	ZW 1050 00260
50	38	20,5	28,9	46	48,5	4,2	ZW 2050 00260
55	39	18,4	31,1	50,36	53,5	6,35	ZW 0055 00260
60	44	18,4	31,1	55,4	58,5	6,35	ZW 0060 00260
60	44	20,5	26,7	56	59	3,1	ZW 1060 00260
60	48	20,5	28,9	56	58,5	4,2	ZW 2060 00260
63	47	18,4	31,1	58,4	61,5	6,35	ZW 0063 00260
63	47	19,4	32,1	58,4	61,5	6,35	ZW 1063 00260
63	47	20,5	26,7	59	62	3,1	ZW 2063 00260
63	51	20,5	28,9	59	61,5	4,2	ZW 3063 00260
65	49	20,5	26,7	61	64	3,1	ZW 0065 00260
65	50	18,4	31,1	60,4	63,5	6,35	ZW 1065 00260
70	50	22,4	35,1	64,2	68,3	6,35	ZW 0070 00260
70	54	20,5	26,7	66	69	3,1	ZW 1070 00260
70	58	20,5	28,9	66	68,5	4,2	ZW 2070 00260
75	55	22,4	35,1	69,2	73,3	6,35	ZW 0075 00260
80	60	22,4	35,1	74,15	78,3	6,35	ZW 0080 00260
80	62	22,5	29,7	76	79	3,6	ZW 1080 00260
80	66	22,5	32,9	76	78,5	5,2	ZW 2080 00260
85	65	22,4	31,5	79,3	83,3	6,35	ZW 0085 00260
90	70	22,4	35,1	84,15	88,3	6,35	ZW 0090 00260
90	72	22,5	29,7	86	89	3,6	ZW 1090 00260
100	75	22,4	35,1	93,15	98	6,35	ZW 0100 00260
100	82	22,5	29,7	96	99	3,6	ZW 1100 00260
100	86	22,5	32,9	96	98,5	5,2	ZW 2100 00260
105	80	22,4	35,4	98,1	103	6,5	ZW 0105 00260
110	85	22,4	35,1	103,1	108	6,35	ZW 0110 00260

Другие типоразмеры по запросу.

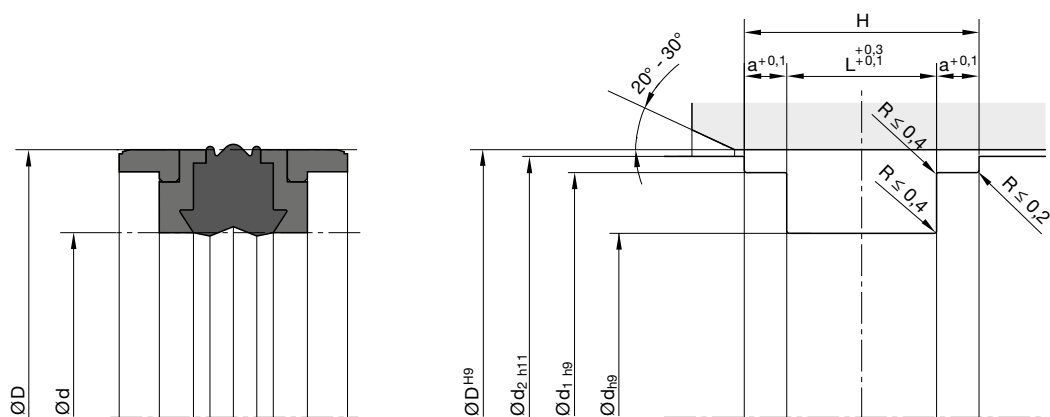

Требования по обработке поверхностей, заходных фасок и других параметров см. главу «Общее руководство по монтажу».

D	d	L	H	d ₁	d ₂	a	Заказной номер
110	92	22,5	29,7	106	109	3,6	ZW 1110 00260
110	96	22,5	32,9	106	109,4	5,2	ZW 2110 00260
115	90	22,4	35,1	108,1	113	6,35	ZW 0115 00260
115	97	22,5	29,7	111	114	3,6	ZW 1115 00260
120	95	22,4	35,1	113,1	118	6,35	ZW 0120 00260
125	100	25,4	38,1	118,1	123	6,35	ZW 0125 00260
125	108	26,5	40,9	121	124,4	7,2	ZW 2125 00260
140	115	25,4	38,1	133	138	6,35	ZW 1140 00260
140	115	25,4	44,4	132,6	137,5	9,5	ZW 0140 00260
140	118	26,5	36,7	136	139	5,1	ZW 2140 00260
150	125	25,4	38,1	143	148	6,35	ZW 1150 00260
150	125	25,4	44,4	142,6	147,5	9,5	ZW 0150 00260
160	130	25,4	38,1	152,7	158	6,35	ZW 3160 00260
160	135	25,4	44,4	152,6	157,5	9,5	ZW 0160 00260
170	145	25,4	50,8	161,7	167,1	12,7	ZW 0170 00260
180	150	35,4	48,1	172,95	177,87	6,35	ZW 0180 00260
180	155	25,4	50,8	171,7	177,1	12,7	ZW 1180 00260
200	175	25,4	50,8	191,6	197	12,7	ZW 0200 00260
220	190	35,4	48,1	212,7	217,9	6,35	ZW 0220 00260
250	220	35,4	48,1	242,9	247,85	6,35	ZW 0250 00260
250	225	25,4	50,8	241,6	247	12,7	ZW 1250 00260

Другие типоразмеры по запросу.